

eepos



eepos jib

ERGONOMISCH. WIRTSCHAFTLICH. STARK.

Der Aluminium-Schwenkkrane für präzises Heben und Schwenken von Lasten bis 1.000 kg.

eepos
good
moves
only.

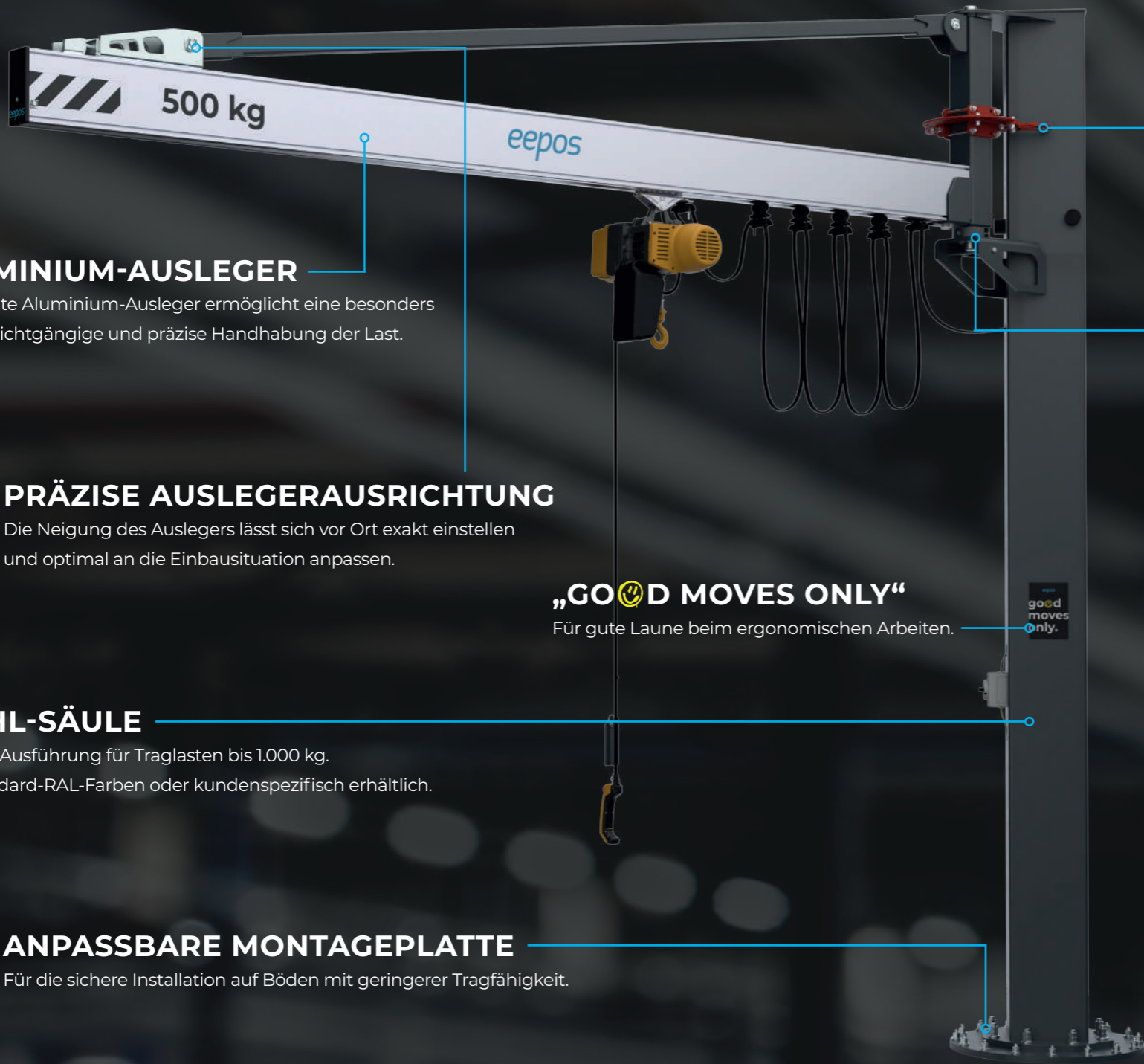

1 ALUMINIUM-AUSLEGER

Der leichte Aluminium-Ausleger ermöglicht eine besonders sanfte, leichtgängige und präzise Handhabung der Last.

2 PRÄZISE AUSLEGERAUSRICHTUNG

Die Neigung des Auslegers lässt sich vor Ort exakt einstellen und optimal an die Einbausituation anpassen.

3 STAHL-SÄULE

Robuste Ausführung für Traglasten bis 1.000 kg. In 2 Standard-RAL-Farben oder kundenspezifisch erhältlich.

4 ANPASSBARE MONTAGEPLATTE

Für die sichere Installation auf Böden mit geringerer Tragfähigkeit.

„GOOD MOVES ONLY“

Für gute Laune beim ergonomischen Arbeiten.



5 SCHWENKBEREICHSBEGRENZER

Optional, einstellbar zur Begrenzung des Schwenkbereichs und zum Schutz vor Kollisionen mit Wänden oder Hindernissen.

6 DREHLAGER

Die Gelenklagerung sorgt für leichtgängiges, präzises Schwenken und weniger Verschleiß im Vergleich zu Kunststoffgleitbuchsen.

SCHWENKBEREICHE

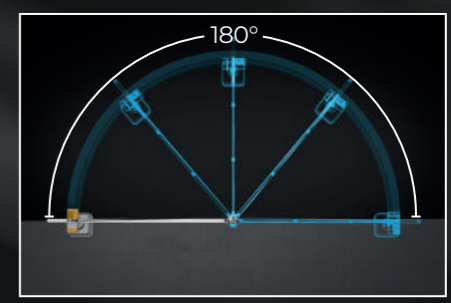
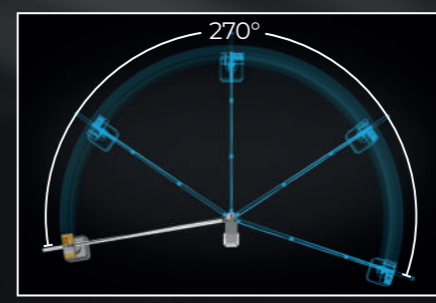

Säulenschwenkkran
Der Schwenkbereich beträgt $2 \times 135^\circ =$ insgesamt 270° .

Wandschwenkkran
Schwenkbereich standardmäßig 180° , erweiterbar auf bis zu 270° (baulich abhängig)

eepos SCHWENKKRANE MIT ALUMINIUM-AUSLEGER

Der eepos jib Schwenkran eignet sich ideal für Anwendungen, bei denen Lasten bis 1.000 kg effizient, präzise und sicher bewegt werden müssen – beispielsweise in der Produktion, Logistik oder der Automobilindustrie. Dank seines leichten Aluminium-Auslegers lässt sich der Kran besonders ergonomisch und kraftsparend schwenken. Durch die individuell anpassbare Säulenhöhe kann der Schwenkran optimal auf die jeweiligen Einsatzbedingungen und betrieblichen Anforderungen abgestimmt werden.

Die VORTEILE auf einen Blick

- + Große Reichweite: Auslegerlängen bis zu 8 Metern und 500 kg Traglast möglich
- + bis zu 1.000 kg Traglast bei 4 Metern Auslegerlänge
- + 270° Schwenkbereich – mehr Bewegungsfreiheit geht kaum
- + Ermüdungsarmes Arbeiten durch leichtgängigen Aluminiumausleger
- + Perfekt für schnellen Lasttransport & clevere Lagerlösungen
- + Einfache Elektrifizierung durch Schleppkabel-Stromzuführung im Auslegerprofil
- + Säulenhöhe und Auslegerlänge kann individuell angepasst werden
- + Einfache Montage
- + Kann an einer Wand montiert oder als Säulenschwenkran eingesetzt werden

Tragfähigkeit (kg)	Auslegerlänge (mm)							
	1.000	2.000	3.000	4.000	5.000	6.000	7.000	8.000
125	●	●	●	●	●	●	●	●
250	●	●	●	●	●	●	●	●
500	●	●	●	●	●	●	●	●
1.000	●	●	●	●				

Einfach KONFIGURIEREN mit dem jib designer

Mit Hilfe unseres Online-Konfigurators können Sie in wenigen Minuten Ihren individuell angepassten Schwenkran konfigurieren.

Geben Sie einfach die gewünschte Auslegerlänge, Traglast und Ihre Wunschmaße ein und der jib designer liefert Ihnen alle technischen Daten, die 3-D-Ansicht Ihres Schwenkkran, die Stückliste und den Preis.

Einfacher geht's nicht!

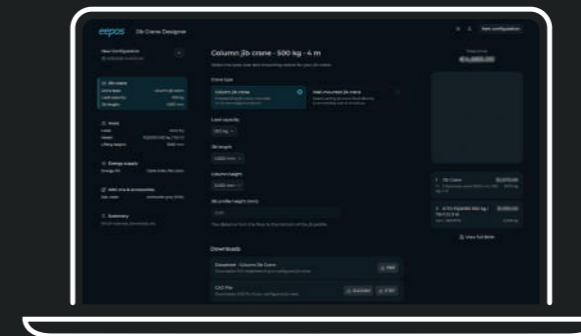

Hier gehts zum „jib designer“



eepos

eepos GmbH
Zum Scherbusch 1
51674 Wiehl
Germany

+49 2261 54637-0
info@eepos.de
eepos.de

